

SUMTOR

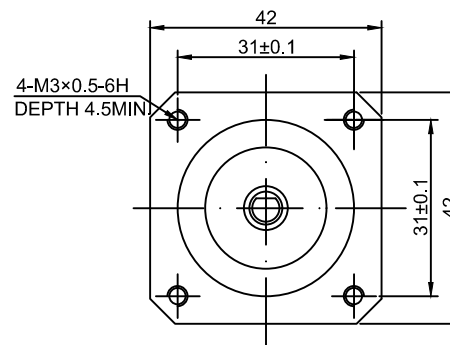
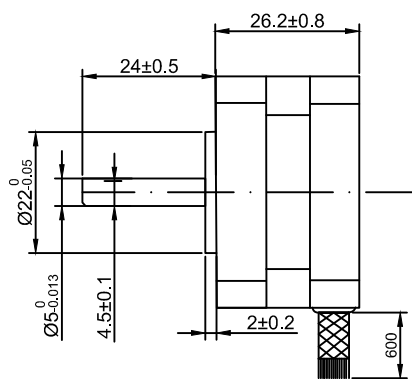

外形尺寸: unit=mm

Electrical Specifications			COMMENT
STEP ANGLE	步距角	1.8 ° ±5%/STEP	
RATED VOLTAGE	相电压	12 V	
CURRENT	相电流	0.4 A/PHASE	
RESISTANCE	相电阻	30 Ω ±10%/PHASE	
INDUCTANCE	相电感	30 mH ±20%/PHASE	
HOLDING TORQUE	静力矩	20 N.cm	
DETENT TORQUE	定位力矩	--- MIN. --- (24V. DC, RATED CURRENT, FULL STEP)	
ROTOR INERTIA	转动惯量		
MOTOR LENTH	机身长度	26 mm	
LEAD WIRE	引线数	4 NO	
MOTOR WEIGHT	重量	160 g	

绕组接线图

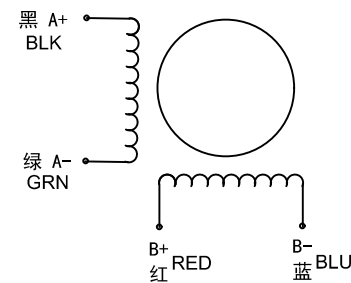

序号	数量	名称/代号/材料			
设计	审核	批准	日期	图号	比例
张百灵	孙灵山		2022/11/23	42HS	1:1
无锡三拓电气设备有限公司 SUMTOR(Wuxi) Electric CO.,Ltd			42HS2604A4		
项目	42步进电机		版本	V2.0	