

SUMTOR

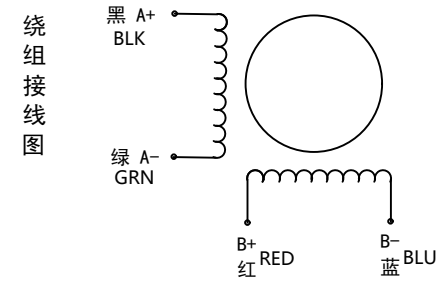
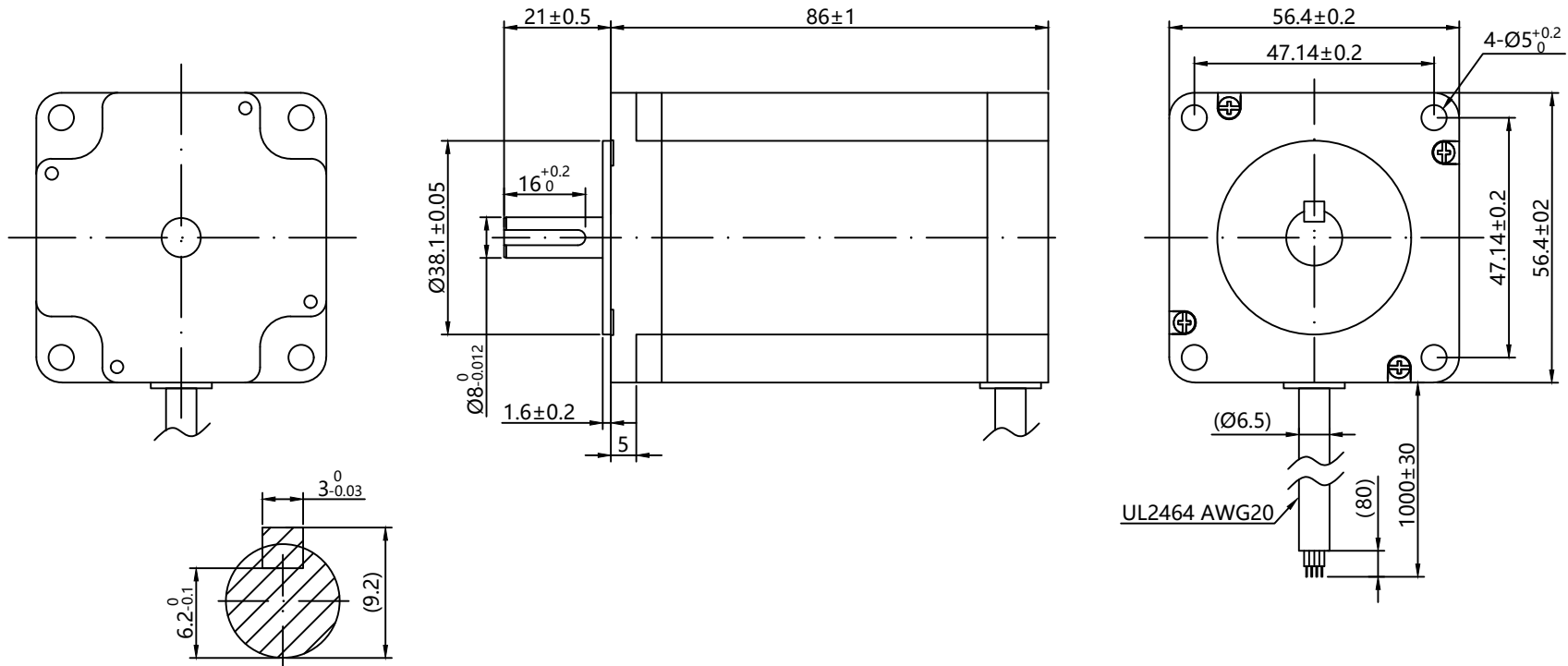

外形尺寸: unit=mm

| Electrical Specifications |      |                       | COMMENT |
|---------------------------|------|-----------------------|---------|
| STEP ANGLE                | 步距角  | 1.8 ° /STEP           |         |
| RATED VOLTAGE             | 相电压  | 3.3 V                 |         |
| CURRENT                   | 相电流  | 3.0 A/PHASE           |         |
| RESISTANCE                | 相电阻  | 1.1 Ω /PHASE          |         |
| INDUCTANCE                | 相电感  | 4.8 mH/PHASE          |         |
| HOLDING TORQUE            | 静力矩  | 220 N.cm              |         |
| PULL OUT TORQUE           | 运行力矩 | -N.m以上/Min            |         |
| ROTOR INERTIA             | 转动惯量 | 580 g.cm <sup>2</sup> |         |
| MOTOR LENTH               | 机身长度 | 86 mm                 |         |
| LEAD WIRE                 | 引线数  | 4 NO                  |         |
| MOTOR WEIGHT              | 重量   | 1210 g                |         |
|                           |      |                       |         |
|                           |      |                       |         |

注: 端盖表面黑色电泳

| 序号  | 数量     | 名称/代号/材料 |                 |      |      |
|---|--------|----------|-----------------|------|------|
| 设计  | 审核     | 批准       | 日期              | 图号   | 比例   |
| 邹志仁   | 邹志仁    |          | 2022/12/8       | 57HS | 1:1  |
| 无锡三拓电气设备有限公司<br>SUMTOR(Wuxi) Electric CO.,Ltd |        |          | 57HS8430A4JEP-1 |      |      |
| 项目  | 57步进电机 |          |                 | 版本   | V2.0 |