

SUMTOR

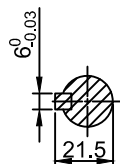
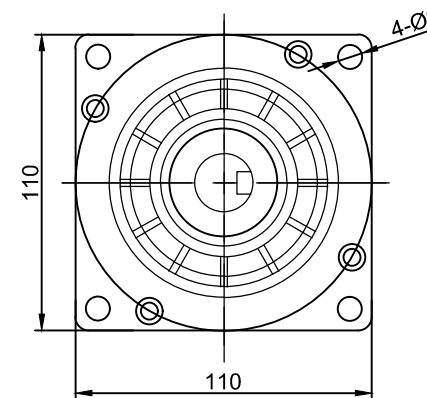
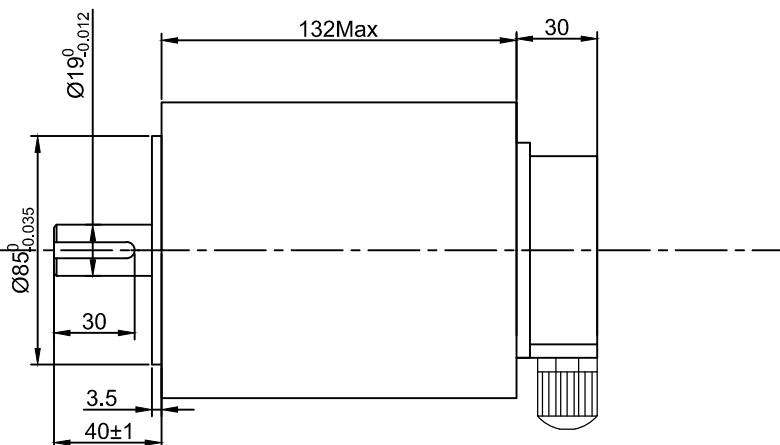

外形尺寸: unit=mm

Electrical Specifications			COMMENT
STEP ANGLE	步距角	1.2 ° /STEP	
RATED VOLTAGE	相电压	6.61 V	
CURRENT	相电流	6.0 A/PHASE	
RESISTANCE	相电阻	1.89 Ω/PHASE	
INDUCTANCE	相电感	8.34 mH/PHASE	
HOLDING TORQUE	静力矩	12 N.m	
DETENT TORQUE	定位力矩	40 N.cm	
ROTOR INERTIA	转动惯量	11900 g.cm ²	
MOTOR LENGTH	机身长度	162 mm	
LEAD WIRE	引线数	3 NO	
MOTOR WEIGHT	重量	7.1 kg	

绕组接线图

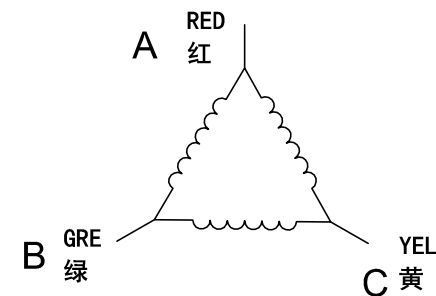

注: 引出线长度1000mm

序号	数量	名称/代号/材料			
设计	审核	批准	日期	图号	比例
张百灵	孙灵山		2023/2/10	110HS	1:1
无锡三拓电气设备有限公司 SUMTOR(Wuxi) Electric CO.,Ltd			110HT1260A3		
项目	110步进电机		版本	V2.0	